

Návod k použití

MODEL: YQ-N3816 V1.0

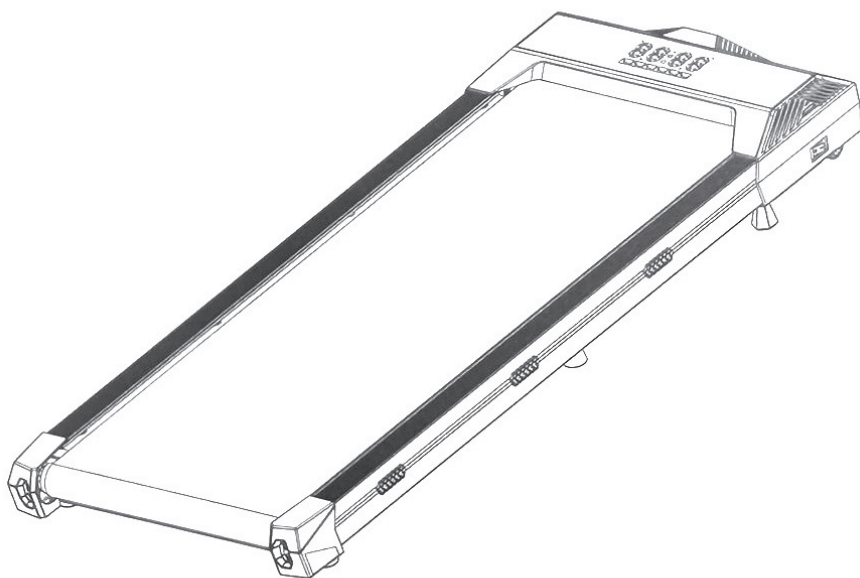

Před použitím výrobku si pečlivě přečtete tento návod k použití a uschovejte jej na bezpečném místě.

1. Bezpečnostní opatření a výstražné pokyny

Poznámka: Před použitím si pozorně přečtěte návod k použití a věnujte pozornost následujícím bezpečnostním opatřením:

- Běžecský pás by měl být umístěn v dobře větraném a suchém vnitřním prostoru, aby se zabránilo vlhkosti. Nepokládejte na chodící běžecský pás žádné cizí předměty, aby nedošlo k poškození motoru v důsledku vniknutí vody do motoru.
- Před zahájením cvičení se ujistěte, že máte na sobě vhodné sportovní oblečení a profesionální sportovní obuv, a proveďte protažení celého těla. Na chodícím běžecském pásu necvičte naboso.
- Napájecí zástrčka musí být bezpečně uzemněna a použitá zásuvka by měla mít vyhrazený obvod, aby nedocházelo ke sdílení napájení s jinými elektrickými zařízeními.
- Abyste předešli nehodám, udržujte děti v dostatečné vzdálenosti od tohoto zařízení.
- Vyvarujte se dlouhodobého provozu chodícího běžecského pásu v podmínkách přetížení, protože to může vést k poškození motoru a řídicí jednotky, urychlení opotřebení a stárnutí ložisek, běžecských pásů a plošiny. Doporučujeme provádět pravidelnou údržbu, abyste zajistili dobrý stav zařízení.
- Pro zachování normálního provozu elektronických přístrojů a regulátorů snižte prašnost v interiéru a udržujte přiměřenou vlhkost v interiéru, abyste zabránili silnému elektrostatickému rušení.
- Po použití nezapomeňte vypnout napájení chodícího běžecského pásu.
- Při používání chodícího běžecského pásu udržujte cirkulaci vzduchu v interiéru.
- Pokud během cvičení pocítíte nepříjemné pocity nebo se u vás vyskytnou neobvyklé stavy, okamžitě přestaňte cvičit a poradte se s lékařem.
- Po použití silikonového oleje jej uložte na místo nepřístupné dětem, abyste předešli vážným následkům v případě náhodného požití. Bezpečnostní prostor za chodícím běžecským pásem je 1000*2000 mm.

Upozornění: V případě, že se jedná o pohyblivý chodník, je nutné, abyste se na něm pohybovali: Pro snížení počtu nehod dodržujte tyto předpisy:

- Před použitím chodítka zkontrolujte, zda je oděv řádně zapnutý nebo zapnutý na zip.
- Vyvarujte se nošení předmětů, které by mohly být zachyceny chodícím běžecským pásem.
- Napájecí kabel udržujte mimo dosah zdrojů tepla.
- Zabraňte dětem v přístupu k chodícímu běžeckému pásu.
- Nepoužívejte chodící běžecský pás venku.
- Před přemístěním chodícího běžecského pásu odpojte napájení.
- Neotevírejte horní kryt a levé a pravé zadní sedadlo bez odborného dohledu.
- Na chodícím běžecském pásu smí cvičit pouze jedna osoba.
- Pokud během cvičení pocítíte závrať, bolest na hrudi, nevolnost nebo dušnost, okamžitě přestaňte a poradte se s lékařem.

Pozor! Povinné!

Pokud se léčíte nebo patříte k následujícím typům pacientů, nezapomeňte se před použitím poradit s odborným lékařem.

- (1) Pacienti trpící bolestmi dolní části zad nebo ti, kteří utrpěli zranění nohou, dolní části zad nebo krku, nebo ti, kteří pociťují bolesti nohou, dolní části zad, krku a rukou (např. chroničtí pacienti s hernií disku, sklouznutím páteře, krčním výhřezem atd.)
- (2) Pacienti s osteoartritidou, revmatismem nebo bolestivým revmatismem.
- (3) Jedinci s abnormalitami, jako je osteoporóza.
- (4) Jedinci s onemocněním oběhového systému (onemocnění srdce, cév, vysoký krevní tlak atd.).
- (5) Jedinci s poruchami dýchacích orgánů.
- (6) Jedinci používající umělé kardiostimulátory nebo implantované lékařské elektronické přístroje.
- (7) Jedinci se zhoubnými nádory.
- (8) Jedinci s trombózou nebo závažnými poruchami krevního oběhu, akutním zánětem žil apod.
- (9) Jedinci s poruchami periferního oběhu způsobenými stavu, jako je cukrovka.
- (10) Jedinci s kožními poraněními.
- (11) Jedinci s horečkou způsobenou onemocněním (teplota kůže dosahující 38 °C nebo vyšší).
- (12) Jedinci s abnormálními nebo ohnutými zády.
- (13) Těhotné nebo potenciálně těhotné ženy nebo ženy v období menstruace.
- (14) Jedinci, kteří se cítí fyzicky abnormálně a potřebují odpočinek.
- (15) Jedinci se zjevně špatnou fyzickou kondicí.
- (16) Jedinci používající zařízení pro rehabilitační účely.
- (17) Jedinci, kteří pociťují jakoukoli abnormalitu na svém těle, kromě výše uvedených situací.
 - Používání může způsobit nehody nebo zhoršení fyzického stavu.
 - Pokud během cvičení pociťte neobvyklou bolest, například bolest v dolní části zad, necitlivost nohou, závratě, abnormální srdeční tep nebo pocit nepohodlí odlišný od obvyklého, okamžitě přestaňte cvičit a poradte se s lékařem.
 - Dozor nad dětmi by měl být opatrný, aby je nenechal hrát si s tímto výrobkem.
 - Nedodržení tohoto nařízení může mít za následek zranění.
 - Během používání nebo při nakládání a vykládání výrobku dbejte na to, aby se v jeho blízkosti (vzadu, dole, vpředu) nenacházely žádné osoby ani domácí zvířata.

Zakázáno!

- Nepoužívejte toto zařízení, pokud je kryt prasklý, rozbitý nebo oddělený (odhaluje vnitřní struktury) nebo pokud jsou oddělené svařované části.
- V opačném případě může dojít k nehodám nebo zranění.
- Během cvičení neskákejte na běžecký pás ani z něj neseskakujte.
- Takové jednání může způsobit pády a zranění.
- Nepoužívejte ani neskladujte chodící běžecký pás venku, v koupelně nebo na vlhkých či snadno promočitelných místech.
- Neumísťujte chodící běžecký pás na přímé sluneční světlo nebo do prostředí s vysokou teplotou, například kolem krbu nebo na topná zařízení, jako jsou elektrické deky.
- V opačném případě může dojít k úniku elektrického proudu nebo požáru.

- Pokud je napájecí kabel nebo zástrčka poškozená nebo je uvolněná zásuvka, nepoužívejte běžecý pás.
- chodící běžecý pás.
- V opačném případě může dojít k úrazu elektrickým proudem, zkratu nebo požáru.
- Napájecí kabel nepoškozujte, neohýbejte ani nekrutíte. Rovněž na napájecí kabel nepokládejte těžké předměty ani jej neskřípejte.
- Jinak může dojít k úniku proudu nebo požáru, případně i k úrazu elektrickým proudem, zkratu.
- Nedovoďte, aby běžecý pás používali současně dvě nebo více osob, a během používání dbejte na nepřítomnost dalších osob v okolí.
- V opačném případě může dojít k nehodám nebo zranění.
- Nedovoďte, aby chodící běžecý pás používaly osoby, které nedokáží vyjádřit své vědomí nebo jej samostatně ovládat.
- Může to mít za následek nehody nebo zranění.

Nerozebírejte chodící běžecý pás!

- Je naprosto zakázáno rozebírat, opravovat chodící pás nebo vyměňovat jeho součásti.
- Hrozí nebezpečí zranění v důsledku mechanické poruchy.

Vyvarujte se kontaktu s vodou!

- Nedovoďte, aby hlavní tělo nebo ovládací součásti přišly do styku s vodou nebo jinými vodivými kapalinami.
- Mohlo by to mít za následek úraz elektrickým proudem nebo požár.

Zakázáno!

- Lidé, kteří pravidelně necvičí, by se neměli nárazově věnovat namáhavému cvičení.
- Mohlo by to způsobit poškození zdraví.
- Nepoužívejte po vypití vody, při pocitu únavy, v počátečních fázích cvičení nebo při abnormálním stavu organismu.
- Může to vést ke zranění.
- Tento výrobek je vhodný pro domácí použití a není vhodný pro místa s více nespécifickými uživateli, jako jsou školy nebo tělocvičny.
- Nepoužívejte jej během pití, jídla nebo jiných činností.
- Nepoužívejte, když se cítíte ospalí po pití.
- Může to způsobit nehody nebo zranění.
- Nepoužívejte s tvrdými předměty v kapsách kalhot.
- To může způsobit nehody nebo zranění.
- Nedovoďte, aby se k zástrčce připojily jehly, odpadky nebo voda.
- To může způsobit úraz elektrickým proudem, zkrat nebo požár.
- Během používání nevytahujte síťovou zástrčku ani nepřepínejte vypínač do polohy „vypnuto“.
- Mohlo by to způsobit zranění.

Pozor na mokré ruce!

- Zástrčku nevytahujte ani nezasunujte mokrými rukama. Může to způsobit úraz elektrickým proudem a zranění.

Vytáhněte síťovou zástrčku!

- Pokud zařízení nepoužíváte, vytáhněte síťovou zástrčku ze zásuvky.

Prach a vlhký vzduch mohou způsobit degradaci izolace, což může vést k úniku elektrického proudu nebo požáru.

- Při údržbě nezapomeňte vytáhnout napájecí zástrčku ze zásuvky.

Nedodržení tohoto pokynu může mít za následek úraz elektrickým proudem nebo zranění.

- Pokud zařízení nelze spustit nebo se objeví abnormality, přestaňte jej používat.

Okamžitě vytáhněte zástrčku ze zásuvky a svěřte kontrolu a opravu odborníkovi.

Nedodržení pokynů může mít za následek úraz elektrickým proudem nebo zranění.

- Při výpadku proudu okamžitě vytáhněte zástrčku ze zásuvky.

V opačném případě může po obnovení napájení dojít k nehodám nebo zranění.

- Při vytahování napájecí zástrčky netahejte za část drátu; zástrčku uchopte, abyste ji vytáhli.

Jinak může dojít ke zkratu, úrazu elektrickým proudem nebo požáru.

Pokyny k uzemnění!

- Tento výrobek vyžaduje uzemnění. Pokud dojde k poruše zařízení, uzemnění zajistí cestu proudu s minimálním odporem, čímž se sníží riziko úrazu elektrickým proudem.
- Výrobek je vybaven vodičem pro uzemnění zařízení a uzemňovací zástrčkou. Tato zástrčka musí být zasunuta do řádně instalované a uzemněné zásuvky, která plně vyhovuje místním předpisům nebo zákonným požadavkům.

Nebezpečí!

- Nesprávné připojení uzemňovacího vodiče zařízení může mít za následek nebezpečí úrazu elektrickým proudem. Máte-li pochybnosti o uzemnění výrobku, svěřte jeho kontrolu odbornému elektrikáři. I když zástrčka dodaná se zařízením neodpovídá zásuvce, nepravujte ji.

Instalaci vhodné zásuvky svěřte odbornému elektrikáři

- Tento výrobek je vybaven uzemňovací zástrčkou. Ujistěte se, že je připojen k zásuvce, která odpovídá tvaru zástrčky

Tento výrobek nelze připojit k adaptéru.

2. Představení produktu

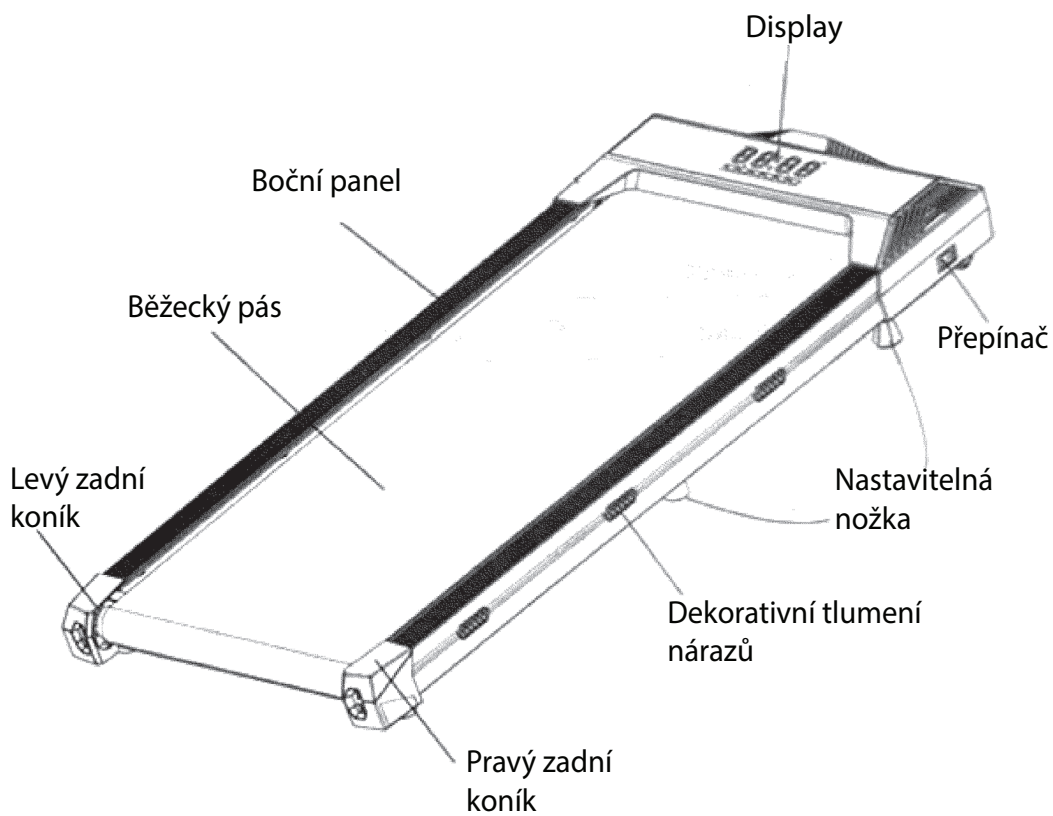

Technické parametry

Working Voltage	AC 220-240V 50/60Hz
Maximum Load	100kg
Product Size	1200*490*114.5mm
Running Area	400*1000mm
Motor Power	0.75hp
Displayed Speed	1.0-6.0km/h
Control Method	Remote Control

Příloha (seznam náhradních dílů)

NO.	Name	Qty.	Remarks
1	5# Hex Wrench	1	Adjusting Belt
2	6#Hex Wrench	1	Miscellaneous
3	Foot Pad	2	
4	Long Foot Pad	2	
5	Methyl Silicone Oil	1	
6	Dull Wrench	1	
7	Remote Control	1	
8	Instruction Manual, Certification	1	
9	Power Cord	1	

3. Návod k použití

1. Vyměňte hostitele z obalového kufříku a položte jej naplocho na podlahu. 2. Utáhněte podložku pod nohy ve směru hodinových ručiček do otvoru pro šroub, jak je znázorněno na následujícím obrázku. (Jak je znázorněno na obrázku níže)

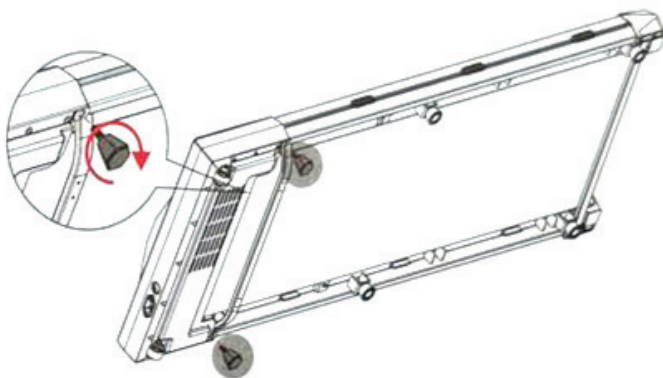

2. Pokud je půda nerovná nebo se běžecký pás třese, nastavte nastavitelnou podložku pod nohy ve spodní části běžeckého pásu do vhodné polohy, podložka pod nohy musí být přílehlavá k zemi. (Jak je znázorněno na obrázku níže.)



3. Please use the long foot pads in the accessory bag when you adjust the incline, just screwing the long foot pads clockwise into the screw holes and the foot pads need to fit the ground. (As shown below)

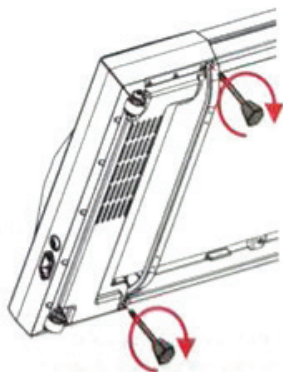

Poznámka: Vyměňte prosím podložky pod nohy a upravte sklon podle vlastní potřeby.

4. Jak je znázorněno na následujícím obrázku, zasuňte napájecí kabel do přední zásuvky běžícího stroje, zapněte napájení, zapněte vypínač na boku stroje a přejděte do pohotovostního stavu.

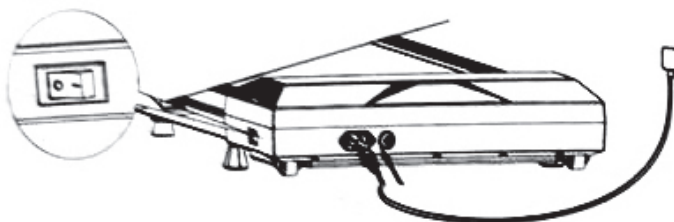

5. Přesouvání běžecího stroje; Před přesunem musíte nejprve odpojit napájecí kabel běžecího stroje a poté rukou zvednout ocas běžecího stroje, abyste jej mohli přesunout. Pohybuje kolečkem k zemi, můžete se pohybovat tam a zpět chodícím strojem.

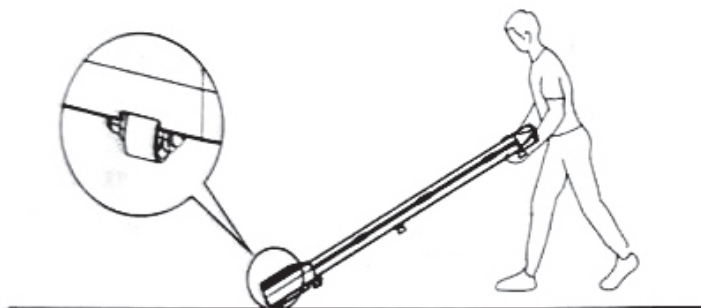

4. Doporučení a pokyny pro cvičení

Zahřátí: Před každým sezením je nutné 5-10 minutové zahřátí.

Dýchání: Během cvičení nezadržujte dech. Dýchejte pravidelně a koordinovaně s pohyby. Pokud je dýchání příliš zrychlené, okamžitě přestaňte cvičit.

Frekvence: Trénink stejné svalové skupiny by měl mít 48hodinovou dobu odpočinku, což znamená, že stejná svalová skupina by se neměla trénovat v po sobě jdoucích dnech.

Tréninková zátěž: Určete tréninkovou zátěž na základě osobní úrovně zdatnosti a poté cvičte podle zásady progresivní zátěže. Bolestivost svalů je v počátečním tréninku normální. Při soustavném cvičení bolestivost postupně odezní.

Uvolnění: Po každém tréninku proveďte pětiminutové ochlazení, zejména protažení a uvolnění svalů na nohou, abyste zabránili dlouhodobému napětí a zachovali pružnost svalů.

Strava a hydratace: Doporučuje se cvičit nejméně jednu hodinu po jídle a vyhnout se konzumaci jídla bezprostředně po cvičení. Během cvičení pijte vodu střídavě, zejména se vyvarujte velkého množství, abyste předešli zátěži srdce a ledvin.

Protahovací cvičení

Před použitím běžeckého pásu je vhodné začít s protahovacími cviky. Zahřáté svaly jsou pružnější, proto věnujte 5-10 minut rozvíčce. Před chůzí proveďte následující protahovací cviky - 5krát po 10 sekundách nebo déle pro každou nohu; toto cvičení opakujte po chůzi na běžeckém pásu.



1. Protážení dopředu. Mírně pokrčte obě kolena, pomalu se předkloněte a nechte záda a ramena uvolnit. Pokuste se dotknout rukama špiček nohou. Vydržte 10-15 sekund a poté se uvolněte. Opakujte třikrát (viz obrázek 1).

2. Protážení Achillovy šlachy. Posadte se na čistou podložku s jednou nohou rovně. Druhou nohu přitáhněte dovnitř a přitiskněte ji k vnitřní straně rovné nohy. Snažte se rukama dotknout špiček nohou. Vydržte 10-15 sekund a poté se uvolněte. Opakujte třikrát pro každou nohu (viz obrázek 2).

3. Protážení lýtkových a patních šlach. Postavte se oběma rukama ke zdi, jednu nohu dejte dozadu. Zadní nohu držte rovně a patu na zemi, opřete se o zeď. Vydržte 10-15 sekund a poté se uvolněte. Opakujte 3x pro každou nohu (viz obrázek 3).

4. Protážení čtyřhlavého stehenního svalu. Levou rukou se přidržujte stěny nebo stolu pro rovnováhu, pak pravou ruku natáhněte dozadu, uchopte pravý kotník a pomalu jej přitahujte k hýždím, dokud neucítíte napětí v přední části stehna. Vydržte 10-15 sekund a poté se uvolněte. Opakujte třikrát pro každou nohu (viz obrázek 4).

5. Protážení adduktorů (vnitřních stehenních svalů) Chodidla směřují k sobě, kolena ven. Dřepněte si, uchopte obě chodidla a přitáhněte je k tříslům. Vydržte 10-15 sekund a poté se uvolněte. Opakujte 3krát (viz obrázek 5).

5. Návod k obsluze

Displej

Digitální LED displej s okénkem (rychlost, čas, vzdálenost, kalorie, zobrazení se automaticky přepíná každých 5 sekund během provozu).



Rozsahy zobrazení metrik

Nastavení parametrů	Počáteční hodnota	Rozsah zobrazení
Čas (min:s)	0.00	0:00-99:59
Rychlost (km/h)	1.0	1.0-6.0
Vzdálenost (km)	0.00	0.00-99.99
Kalorie (kcal)	0.00	0.0-9999

Metoda párování dálkového ovládání

Do 5 sekund po zapnutí běžeckého pásu stiskněte a podržte tlačítko „**II**“ na dálkovém ovladači. Jakmile uslyšíte nepřetržité pípání bzučáku chodícího běžeckého pásu, znamená to úspěšné spárování. Poté můžete začít používat dálkový ovladač k ovládání chodícího běžeckého pásu. Po spárování není při dalším používání nutné párování opakovat.

Funkce dálkového ovládání

Tlačítko Start/Stop: V pohotovostním režimu se stisknutím tlačítka start/stop běžecký pás po 3 sekundách spustí. Výchozí rychlost je 1,0 km za hodinu. V provozním režimu se stisknutím tohoto tlačítka pomalu sníží rychlost běžeckého pásu a vrátí se do režimu pauzy. V režimu pauzy se jedním stisknutím tlačítka start/stop běžecký pás znovu spustí podle nastavení před pauzou.

Tlačítko Pauza: Během cvičení se stisknutím tlačítka pauzy pozastaví pohyb běžeckého pásu.

Tlačítko Resume: V režimu pauzy stisknutím tlačítka obnovení buttorů umožníte běžeckému pásu pokračovat v provozu.

Speed +: Stisknutím tlačítka „+“ na dálkovém ovladači zvýšíte rychlost+tlačítko : Slouží k nastavení rychlosti po spuštění, rychlost běžeckého pásu o 0,5 km/h na jedno stisknutí.

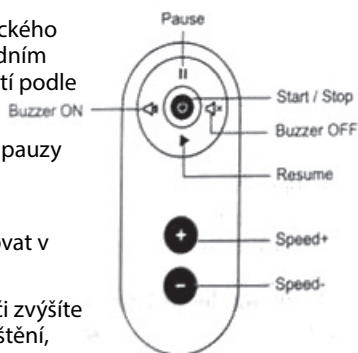

Speed -: Slouží k nastavení otáček po nastartování. Stisknutím tlačítka „-“ na dálkovém ovladači snížíte rychlost běžeckého pásu o 0,5 km/h na jedno stisknutí.

Tlačítko ON/OFF buzzer: Stisknutím tlačítka „Buzzer OFF“ na dálkovém ovladači vypnete zvukový signál. Stisknutím tlačítka „Buzzer ON“ na dálkovém ovladači zapnete zvukový signál.

6. Běžné poruchy a řešení problémů

V případě dalších dotazů se obraťte na místního prodejce nebo poprodejní servis naší společnosti.

Problémy	Možné příčiny	Kroky pro řešení problémů
Běžecký pás nelze provozovat	Napájení není připojeno.	Zapojte napájecí kabel do zásuvky.
	Napájení není zapnuto.	Otočte vypínač napájení do polohy ON.
	Porucha signalizačního systému obvodu.	Zkontrolujte vstupní a signální vedení regulátoru
Běžící pás neprobíhá hladce.	Nedostatečné mazání.	Použijte mazivo s methylosilikonovým olejem.
	Běžecký pás je příliš napnutý.	Upravte napnutí běžícího pásu.
Prokluzování pásu běžeckého pásu.	Běžecký pás prokluzuje.	Upravte napnutí pojezdového řemene.
	Uvolněný řemen	Upravte napnutí pojezdového pásu.

Zobrazení chybových hlášení a jejich řešení

Kódy závad	Možné příčiny	Kroky pro řešení problémů
E01	Porucha komunikace mezi spodním ovládáním a elektronickou deskou	Zkontrolujte, zda není komunikační kabel mezi spodním ovladačem a elektronickou deskou uvolněný nebo odpojený.
E02	1. Vodiče motoru jsou uvolněné nebo odpojené. 2. Uhlíkové kartáče jsou opotřebované nebo nejsou v kontaktu s rotorem. 3. Spodní ovládání je poškozené.	Zkontrolujte vodiče motoru, zda uvolnění nebo odpojení. Pokud nejsou odpojeny, zkontrolujte, zda nejsou opotřebované kartáče motoru nebo zda nejsou v kontaktu s rotorem. Pokud je motor v pořádku, může být poškozeno spodní ovládání.
E05	Je aktivována ochrana proti přetížení.	Pokud dojde k přetížení, které překračuje jmenovitý proud, tum vypnete napájení a znovu spustíte.
Abnormality zobrazení	Vnější rušení.	Vypněte vypínač, počkejte 1 minutu a poté napájení zapnete a restartujete.

7. Údržba výrobku

1. Mazání:

Po určité době používání je nutné běžecký pás namazat speciálním metylsilikonovým olejem.

Doporučení: V případě, že se jedná o běžecký pás, je nutné jej používat v souladu se zákonem o ochraně osobních údajů:

- Týdenní využití méně než 3 hodiny
- Týdenní využití 4-7 hodin
- Týdenní využití více než 7 hodin
- Mazat jednou za 5 měsíců
- Mazat jednou za 2 měsíce
- Mazat jednou za 1 měsíc

Nezapomeňte: Nadměrné mazání není lepší.

Správné mazání je rozhodujícím faktorem pro zvýšení životnosti chodítka.

2. Kontrola, zda je mazání potřeba:

Chcete-li zkontrolovat, zda je mazání potřeba, zvedněte běžecký pás a dotkněte se rukou středu zadní části pásu.

Pokud má vaše ruka mírně vlhký pocit ze silikonového oleje, není mazání potřeba. Pokud je běžecká deska suchá a vaše ruka nemá žádný pocit silikonového oleje, je mazání nutné.

- Kroky pro nanesení maziva na pojezdovou desku (jak je znázorněno na pravém obrázku).
- Zastavte chodící běžeckou desku v chodu.
- Zvedněte malou část běžeckého pásu a nastříkejte metylsilikonový olej na vnitřní stranu pásu, blízko středu.
- Rozjeďte chodící desku rychlostí 1,0 km/h, aby se olej rovnoměrně rozprostřel po celé běžecké desce. Lehce našlapujte na pás zleva doprava. Tento proces trvá několik minut, aby bylo zajištěno úplné vstřebání.



3. Nastavení napnutí pojezdového pásu:

Všechny chodící podložky by měly být seřízeny z hlediska napnutí pojezdového pásu před opuštěním továrny a po nastavení doma. Po určitém používání se však může stát, že se pás uvolní. Pokud uživatelé zaznamenají při běhu prokluzování, je třeba pás seřídit. Otáčejte šrouby pro nastavení pásu ve směru hodinových ručiček v krocích po půl tumu, synchronně na obou stranách.

Pokud je běžecký pás příliš volný, může při šlapání na běžecký pás docházet k prokluzování mezi běžeckým pásem a válcem. Příliš těsné utažení však není ideální, protože může zvýšit zatížení motoru, což může vést mimo jiné k poškození motoru, běžeckého pásu a válečku.

4. Nastavení odchytky pojezdového pásu:

Všechny krácející podložky by měly být seřízeny z hlediska napnutí běžícího pásu před opuštěním výrobního závodu a po nastavení doma. Po určité době používání však může přesto dojít k odchytky, která je způsobena:

nestabilním umístěním:

nerovnoměrným tlakem chodidla

nerovnoměrné síly, kterou uživatel působí oběma chodidly.

Pokud je běžící pás vlivem používání vychýlený, může běh bez zátěže po dobu několika minut obnovit normální provoz. V případech, kdy automatické obnovení není možné, použijte přiložený šestihřanný klíč 5# k postupnému nastavení v krocích po půl otáčky.

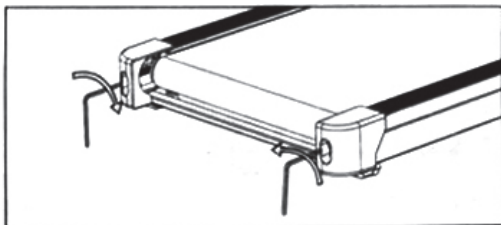

Pokud se pás vychýlí doleva: Nastavte levý šroub ve směru hodinových ručiček nebo pravý šroub proti směru hodinových ručiček.

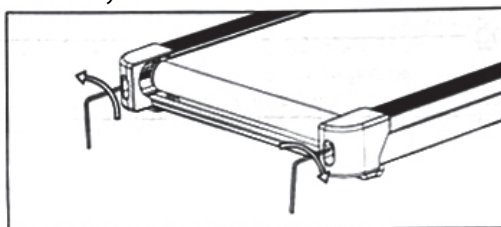

Pokud se pás odchyluje doprava: Nastavte pravý šroub ve směru hodinových ručiček nebo levý šroub proti směru hodinových ručiček.

Poznámka: Na odchylku běžícího pásu se nevztahuje záruka. Uživatelé musí provádět údržbu podle návodu k použití. Včasné zjištění a oprava jsou nezbytné, aby se zabránilo vážným škodám.

8. Servisní závazek

U elektrického běžeckého pásu při běžném používání během jednoho roku poskytneme uživatelům zdarma náhradní díly pro poškození nezaviněná lidským faktorem. Po uplynutí záruční doby budou náhradní díly poskytovány za výhodné ceny.

Tento výrobek je určen pouze pro domácí použití. Neneseme odpovědnost za problémy vzniklé při komerčním použití. V případě poprodejních problémů se obraťte na poprodejní servis místního prodejce.